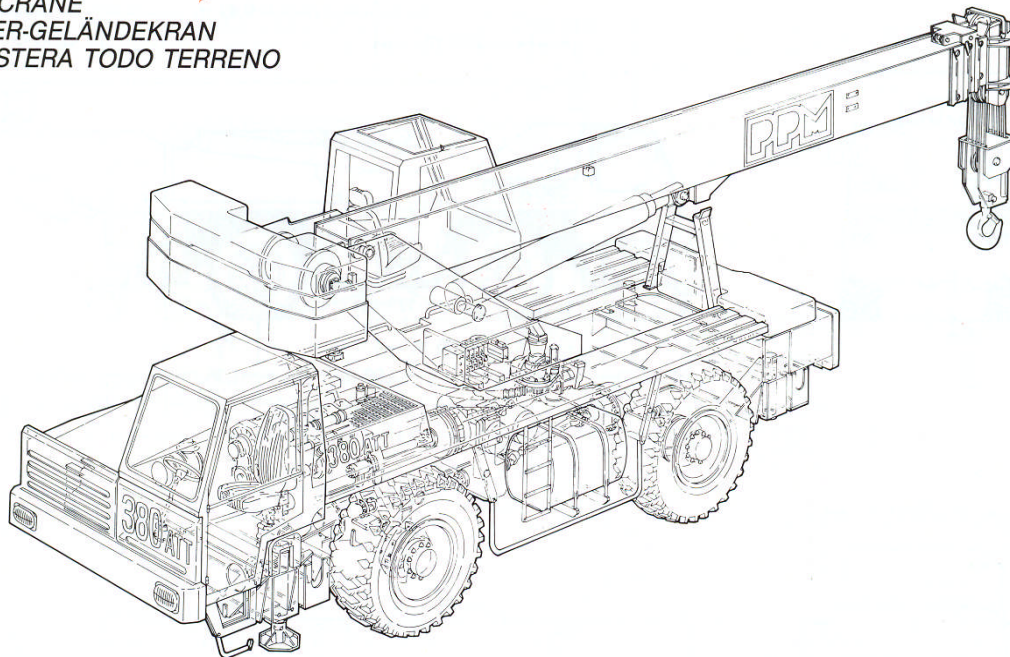

GRUE AUTOROUTIÈRE TOUT TERRAIN

ALL TERRAIN CRANE

SCHNELLÄUFER-GELÄNDEKRAM

GRUA AUTOPISTERA TODO TERRENO

**35**Tonnes métriques
Metric tons
Metrische Tonnen
Toneladas Métricas**(75 %)****GRUE**

- Flèche 30,40 m hauteur sous tête de flèche 33 m (46 m avec extension).
- Télésopage hydraulique et synchronisé.
Capacité en charge 15 T.
- Treuil. Capacité : 3,5 T - Moufle 40 T - 6 poulies.
- Relevage. Variation angulaire -2° à 78° .
- Travail sur 360° .
- Circuit hydraulique A.P.A.
- Simultanéité de tous les mouvements grue.

PORTEUR

- Puissance moteur : 177 kW (240 CV DIN). Rapport poids/puissance de 8 à 10 ch/t.
- Vitesse de déplacement : 75 km/h.
- Rampe franchissable : 40 %.
- Effort de traction : 13,4 T.
- Transmission : $4 \times 4 \times 4$.

OBERWAGEN

- Ausleger 30,40 m; Rollenhöhe 33,00 m (46 m mit Gitter und Spitze).
- Hydraulisch synchronisiertes Teleskopieren. Teleskopieren unter Last bis 15 t.
- Hubwinde.
Zugkraft 3,5 t - Hakenflasche 40 t - 6 Rollen.
- Wippen - Wippwinkel von -2° bis 78° .
- Rundumschwenkung auf 360° .
- Gleichzeitigkeit aller Kranbewegungen.
- Load-Sensing-Hydraulikumlauf.

UNTERWAGEN

- Motorleistung: 177kW (240 DIN PS).
Gewichts/Leistungsverhältnis 8 bis 10 PS/t je nach Ausrüstung.
- Fahrgeschwindigkeit: 75 km/h.
- Steigfähigkeit: 40 %.
- Zugkraft 13,4 t.
- Fahrtrieb $4 \times 4 \times 4$.

40Tonnes métriques
Metric tons
Metrische Tonnen
Toneladas Métricas**(85 %)****CRANE**

- 30,40 m Boom - Height under boom head 33 m (46 m with extension).
- Fully hydraulic and synchronised boom.
Telescoping power: 15 T.
- Winch Capacity 3,5 T - 40 T Hookblock - 6 sheaves.
- Derricking - maximum angle variation: -2° to 78° .
- Crane operation over 360° .
- A.P.A. type hydraulic circuit.
- Simultaneous crane operations.

CARRIER

- Engine power: 177 kW (240 HP DIN).
Power/weight ratio: from 8 to 10 HP/T.
- Travel speed: 75 km/h.
- Gradeability: 40 %.
- Towing effort: 13,4 T.
- Transmission $4 \times 4 \times 4$.

GRUA

- Pluma 30,40 m altura bajo cabeza 33 m (46 m con extensión).
- Telescopado hidráulico y sincronizado.
Capacidad de carga: 15 T.
- Cabrestante - Capacidad: 3,5 T - Gancho 40 T - 6 poleas.
- Levantamiento - Variación angular -2° a 78° .
- Trabajos sobre 360° .
- Circuito hidráulico APA (dispositivo automático de regulación de la potencia).
- Simultaneidad de todos los movimientos grua.

CAMION

- Potencia motor: 177 kW (240 CV DIN).
relacion peso/potencia de 8 à 10 CV/T.
- Velocidad de desplazamiento: 75 km/h.
- Rampa superable: 40 %.
- Esfuerzo de tracción: 13,4 T.
- Transmisión: $4 \times 4 \times 4$.

CARACTERISTIQUES PARTIE TOURNANTE**Flèche télescopique**

Flèche 4 éléments entièrement hydraulique et synchronisée composée d'un élément de base (9,40 m) et utilisé avec 2 éléments télescopiques (23,40 m) ou avec 3 éléments télescopiques (30,40 m). Télescopage par un seul vérin sans flexible interne, Tête de flèche 6 poulies.

Levage

Treuil entraîné par moteur hydraulique haute pression et réducteur planétaire. Freinage mécanique de sécurité et défreinage hydraulique. Tambour fileté Ø 310 mm et presse-câble.

Relevage

Par vérin hydraulique unique à double effet. Angle négatif permettant la mise en place des équipements.

Orientation

Par moto-réducteur hydraulique avec frein (0 à 2,45 tr/mn). Défreinage hydraulique. Couronne à billes à denture extérieure. Verrouillage mécanique de la tourelle en position route.

Hydraulique

Pompe unique à débit variable entraînée par la boîte de vitesse. Circuit de type A.P.A. (Ajustement de Puissance Automatique) permet l'indépendance ou la simultanéité des mouvements. Contrôle des fonctions et de la vitesse par manipulateurs hydrauliques à rappel automatique au point mort.

Sécurités

- Clapets anti-retour sur tous les vérins sous charges; relevage, télescopage, calage.
- Soupapes de sécurité sur tous les organes hydrauliques.
- Limiteur de fin de course haute de crochet.
- Indicateur de longueurs et d'angles de flèche.
- Blocage automatique des commandes lorsque le siège de la grue est inoccupé.
- Verrouillage mécanique de l'orientation depuis la cabine.

Cabine

Poste de conduite grue ergonomique à grande visibilité. Manipulateurs de chaque côté du siège. Tableau de bord et équipement complet.

CARACTERISTIQUES PORTEUR**Chassis**

En forme de caisson à hautes performances. Construction PPM mécano-soudée.

Moteur

DEUTZ BF 6L 513 R. DIESEL turbo compressé à refroidissement par air. Puissance 177 kw (240 CV - DIN) à 2300 tr/min. Couple maxi. : 91 m x kg à 1500 tr/min. Capacité réservoir : 350 litres.

Transmission

Ensemble convertisseur boîte powershift, 6 rapports AV, 3 rapports AR avec lock-up. Route 4 x 2. Chantier 4 x 4. Ponts AV et AR moto-directeurs. Blocage différentiel inter roues. Freins à disques à l'AV, tambours à l'AR.

Suspension

AV et AR par ressorts à lames et amortisseurs hydrauliques, blocables pour travail sur pneus.

Pneumatiques : 1600 x 25.

Direction

- Depuis le porteur : mécanique assistée sur pont AV. Verrouillage du pont AR.
- Depuis la tourelle : hydrostatique au volant sur pont AR, hydraulique actionnée par manipulateur électrique sur pont AV (marche en crabe).

Stabilisateurs

Poutres horizontales à extension hydraulique et vérins verticaux. Deux centres de commande (châssis et tourelle).

Poste de conduite

Cabine monoplace à gauche spacieuse et panoramique, siège grand confort, chauffage, tableau de bord et équipements complets.

OPTIONS

- Extension treillis 7,50 m avec prolongateur 5 m (0° et 30°) hauteur sous tête 45 m.
- Extension treillis : 7,50 m (0° et 30°) hauteur sous tête 40 m.
- Treuil auxiliaire : 2,5 T.
- Poulie auxiliaire pour le travail au brin simple.
- Roue de secours.
- Pneus 20,5 x 25.
- Cabine biplace.
- Contrôleur d'état de charge électronique. Trois tours morts. Sécurité de fin de course basse.
- Lecteur de charges.
- Adaptations climatiques.
- Chauffage tourelle.
- Circuit de freinage de remorque.

NOTA: P.P.M. se réserve le droit si nécessaire de modifier le matériel par rapport aux renseignements donnés ici à titre indicatif (Valeurs suivant système métrique).

UPPERSTRUCTURE SPECIFICATIONS**Turret**

Telescopic boom.

4 section fully hydraulic and synchronised boom consisting of a basic element (9,40 m) and used either with two telescopic sections (23,40 m) or three telescopic sections (30,40 m). One single telescopic ram without hoses into boom section. 6 sheaves boom head.

Hoisting

High pressure hydraulic motor drive winch connected to planetary gear unit. Safety mechanical brake with hydraulic release. Grooved drum Ø 310 mm and cable press device.

Derricking

By means of a double acting hydraulic cylinder. Boom negative angle for easy equipment fitting.

Slew

By means of an hydraulic motor and reduction gear assembly static brake-speed: from 0 to 2.45 rpm. Hydraulic brake release. Ball bearing slewingring with external gear teeth. Turret slew mechanically locked on road.

Hydraulic circuit

Single variable displacement pump driven by the gear box. The A.P.A. type hydraulic circuit (Automatic Power Adjustment) allows completely simultaneous or independent crane motions. Hydraulic manipulator controls for speed of different crane operations. Automatic return to neutral position.

Safety

- Non return valves on all cylinders submitted to load i.e. Derricking telescoping, stabilizers.
- Safety valves on every hydraulic component.
- End of stroke device.
- Boom angle and boom length indicator.
- Automatic lock of crane controls when the operator stands up in his seat.
- Slew lock operated from upperstructure cabin.

Turret Cab

All round vision and ergonomic control cabin.

Controls on each side of the seat. Dashboard with full equipment.

CARRIER SPECIFICATIONS**Chassis**

Heavy duty box type chassis. Welded PPM construction.

Engine

DEUTZ BF6L513 R. Turbocharged aircooled engine. 177 kW (240 HP DIN) at 2300 rpm. Maxi torque: 91 mkg at 1500 rpm. Fuel tank capacity: 350 l.

Transmission

Powershift transmission. 6 speed forward. 3 speed backward. Torque convertor with lock-up. 4 x 2 on road. 4 x 4 on site. Driving and steering axles. Disk brakes on front. Drum brakes on rear. Inter wheel differential lock on front and rear.

Suspensions

Leaf spring and hydraulic shock absorbers - lockable for "on wheels" rehandling.

Tyres

1600 x 25.

Steering

- From carrier: Power assisted steering unit on front axle. Rear steering locked on road.
- From crane cab: Hydrostatic steering operating on rear axle - Hydraulic steering activated electrically and operating on four axle (crab steer).

Stabilizers

Horizontal beams by means of hydraulic cylinders. 4 hydraulic vertical jacks. One operating point from upperstructure and one from chassis.

Driving cab

Single seater cab located on left handside. All round vision. Modern and comfortable seat, heating, full equipment dashboard.

OPTIONAL EQUIPMENT

- Lattice extension (7.50 m) with stinger (5 m) 0° and 30° offsetable. Height under boom head 45 m.
- Lattice extension (7.50 m) 0° and 30° offsetable. Height under boom head: 40 m.
- Auxilliary winch: 2.5 T.
- Rooster sheave.
- Spare wheel.
- 20,5 x 25 tyres.
- Two seater cab.
- Electronic safe load indicator. Cable lower end of stroke device.
- Load indicator.
- Climatic adaptations.
- Heating.
- Brake circuit for towed vehicle.

NOTE: P.P.M. reserves the right to modify the above specifications which are given as a guide only (Figures in accordance with metric system).

380 ATT

DIMENSIONS ET POIDS* / DIMENSIONS AND WEIGHTS* / DIE MABE UND GEWICHTE* / DIMENSIONES Y PESOS

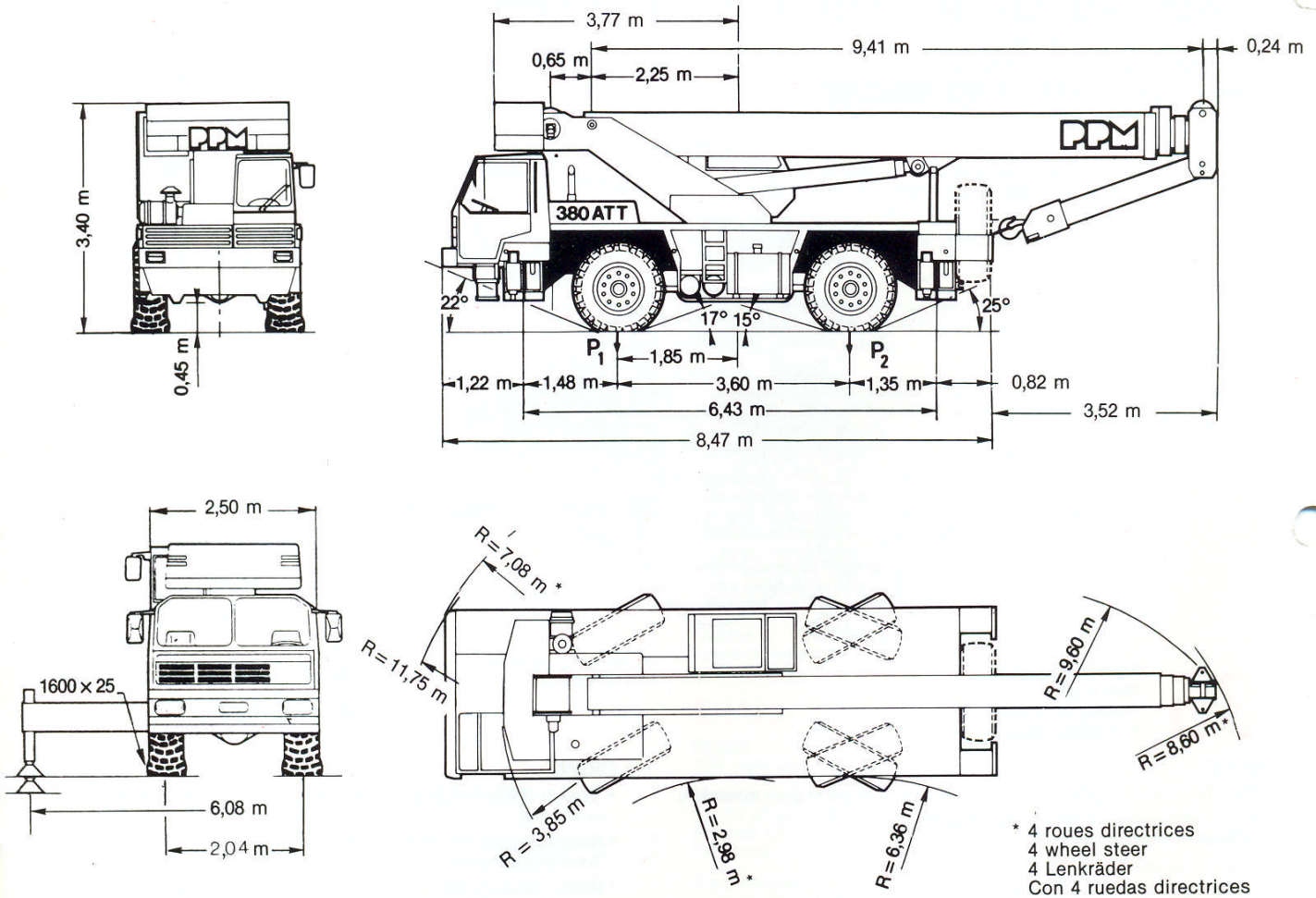

CHARGES PAR ESSIEU (Grue en position route)

AXLE LOAD (crane in travel position)

ACHSLASTEN (Kran in Fahrstellung)

CARGA POR PUENTE (Grua en posicion carretera)

MACHINE DE BASE - BASIC MACHINE GRUNDGERÄT - MAQUINA DE BASE		TOUTES OPTIONS - ALL OPTIONS ZUSATZAUSRÜSTUNG - TODAS OPCIONES
75 %	DIN/BS - NBN-NEN	85 %
26T - P1:13T - P2:13T	24T - P1:12T - P2:12T	30T - P1:15T - P2:15T
CP 2000 kgs	CP 1200 kgs	CP 5100 kgs

TREUILS WINCHES WINDEN CABRENTANTES	PRINCIPAL MAIN HAUPTW- PRINCIPAL		AUXILIAIRE AUXILIARY HILFSWINDE AUXILIAR	
Ø Câble / Longueur Ø Cable / Length Ø Seil / Länge Ø Cable / Longitud	15mm /150m		12 mm/120 m	
Vitesse au brin maxi Maximum line speed Geschwindigkeit ketten Velocidad al tiro	125 m/min		180 m/min	
Effort au brin maxi Maximum line pull Max. Hubkraft Esfuerzo maximo	4 ^e couche 4th layer 4. Lage 4 capa	1 ^{re} couche 1st layer 1. Lage 1 capa	4 ^e couche 4th layer 4. Lage 4 capa	1 ^{re} couche 1st layer 1. Lage 1 capa
	3,5 T	4,45 T	2,5 T	3,1 T

Télescopage Telescoping Teleskopieren Telescopica	9,40 m/30,40 m : 55 s	
Relevage Derricking Wippen von Elevacion de pluma	- 2°/78° : 34 s	
Orientation (T/mn) Slewing (rpm) Schwenken (U/min) Giro (U/mn)	2,45	
Vitesse de déplacement Travel speed Fahrgeschwindigkeit Velocidad de desplazamiento (km/H)	Marche avant Forward Vorwärts Marcha delaterra	Marche arrière Backward Rückwärts Marcha atras
	1. 6,8 4. 34	1. 6,8
	2. 12,7 5. 42,8	2. 17,4
	3. 17,4 6. 75	3. 42,8

* HORS NORMES SPECIFIQUES / NO MENTION OF LOCAL REGULATION / AUSSERHALB DER NORMALEN NORMEN / FUERAS DE LAS NORMAS ESPECIFICA

TECHNISCHE DATEN OBERWAGEN

Teleskopausleger

Ausleger aus 4 vollhydraulisch und synchron ausfahrenden Elementen, zusammengesetzt aus einem Grundelement (9,40 m) und entweder 2 Teleskopelementen (Gesamtlänge 23,40 m) oder 3 Teleskopelementen (30,40 m). Teleskopieren über 1 Zylinder ohne Schläuche im Innern, Auslegerkopf mit 6 Rollen.

Heben

Von HD-Hydromotor über Planetengetriebe angetriebene Winde. Mechanische Sicherheitsbremse mit hydraulischer Lösung. Trommel mit Seilrillen, \varnothing 310 mm und Seilandrückrolle.

Wippen

Über einen doppelt wirkenden Hydraulikzylinder. Negativer Wippwinkel zum leichten Anbau der Ausrüstung und Umschieren.

Schwenkung

Durch Hydro-Getriebemotor mit Bremse (0 bis 2,45 U/min). Hydraulische Bremslösung. Kugeldrehkranz mit Außenverzahnung. Mechanische Verriegelung des Oberwagens bei Straßenfahrt.

Hydraulik

Regel-Hydraulikpumpe, ständig direkt vom Schaltgetriebe aus angetrieben. Load-Sensing Hydrauliklauf (Leistungsregelung nach Bedarf), ermöglicht völlige Unabhängigkeit der Bewegungen. Bessere Feinfühligkeit der Bewegungen, Steuerung der Funktionen und der Geschwindigkeiten über hydraulische Kreuzhebel mit automatischer Rückstellung in Nullage.

Sicherheiten

- Automatische Rückschlagventile an allen zylindern für Wippen, Teleskopieren und Abstützen.
- Druckbegrenzer auf allen Hydraulischen Funktionen.
- Hubenschalter.
- Angaben für Auslegerlänge und winkel.
- Betätigungshebel der nicht besetzten Kabine sind automatisch blockiert.
- Automatische Nullstellung aller Arbeitshebel.

Fahrerhaus

Ober- und Unterwagenfahrerhäuser nach ergonomischen Regeln ausgestattet, gute Rundumsicht. Steuerhebel an beiden Seiten des Sitzes. Vollständiges Armaturenbrett und Ausrüstungen.

TECHNISCHE DATEN UNTERWAGEN

Rahmen

Kastenbauweise in hoher Festigkeit. PPM-Schweißkonstruktion.

Motor

DEUTZ BF6L 513 R, Diesel mit Turboaufladung und Luftkühlung. Leistung 177 kW (240 PS DIN) bei 2300 U/min. Max. Drehmoment 91 mkg bei 1500 U/min. Tankinhalt 350 l.

Antrieb

Drehmomententwandler mit Lastschaltgetriebe, 6 Gänge vorwärts, 3 rückwärts mit lock-up. Straßenfahrt 4x2. Geländefahrt 4x4. Vorn und hinten Lenkantriebsachsen. Scheibenbremsen vorn, Trommelbremsen hinten, Sperrdifferential zwischen Rädern.

Aufhängung

Vorn und hinten über Blattfedern und hydraulische Achsblockierung für das Arbeiten auf Reifen.

Reifen: 16.00 x 25.

Lenkung

- Unterwagen: Servolenkung für Vorderachse, Hinterachse blockiert.
- Oberwagen: Hydrostatisch über Lenkrad für die Hinterachse; hydraulisch, über Elektroschaltung gesteuert, durch Handhebel auf die Vorderachse (gleichsinnig und Hundegang).

Abstützungen

Waagerechte Stützbalken und senkrechte Hydraulik-Zylinder. Zwei Steuerstellen (Ober- und Unterwagen).

Fahrerhaus

Einsitzig, links angeordnet, geräumig und mit guter Sicht, Komfortsitz, Heizung, vollständiges Armaturenbrett.

WAHLWEISE

- Gitterausleger 7,50 m (0° und 30°) mit Spitze (Rollenhöhe 45 m).
- Gitterausleger 7,50 m (0° und 30°) (Rollenhöhe 40 m).
- Zusatzwinde 2,5 t.
- Zusatzrolle auf Auslegerkopf für Arbeit mit 1 Seil.
- Reserverad.
- Reifen 20,5 x 25.
- Doppel-Fahrerhaus auf Unterwagen.
- Lastmomentbegrenzung.
- Lastanzeiger.
- Klimaanlage.
- Oberwagenheizung.
- Anhängerbremsvorrichtungen.

HINWEIS: PPM behält sich das Recht vor, falls erforderlich, die Maschinen in Bezug auf die hier zu Ihrer Orientierung gegebenen Angaben zu ändern. Alle Werte im metrischen System.

CARACTERISTICAS PARTE GIRATORIA

Torreta

Pluma telescópica. Pluma de 4 elementos completamente hidráulica y sincronizada, constituida de un elemento básico (9,40 m) y utilizado con 2 elementos telescópicos (23,40 m) o 3 elementos telescópicos (30,40 m). Telescopado mediante gato único, sin flexibles internos. Cabeza de pluma con 6 poleas.

Levantamiento

Cabrestante accionado por motor hidráulico alta presión con reductor de planetarios. Frenado mecánicamente de seguridad y desfrenado hidráulicamente. Tambor roscado \varnothing 310 mm y rodillo prensa cable.

Elevacion de pluma

Por gato único hidráulico a doble efecto. Elevacion con angulo negativo para facilitar los montajes de equipos.

Giro

Accionado por motoreductor hidráulico con freno (0 a 2,45 U/min) y desfreno hidráulico. Corona de rodillos alternados y dentadura exterior. Bloqueo mecánico de la torreta en posición carretera.

Circuito hidráulico

Una bomba única de caudal variable accionada por la caya de velocidades. Circuito de tipo A.P.A. (Dispositivo automático de regulación de la potencia) permite la independencia o la simultaneidad de los movimientos y de la velocidad por manipuladores hidráulicos con retorno automático al punto muerto.

Seguridad

- Valvulas anti-retorno incorporadas sobre todos los gatos cargados (elevación de pluma, telescopado y estabilizadores).
- Valvula de seguridad sobre todos los componentes hidráulicos.
- Limitador de carrera alta del gancho.
- Indicadores de longitud y angulos de pluma.
- Para automática de los movimientos de la grua al soltar los mandos.
- Bloqueo mecánico de la orientación desde la cabina.

Cabina

Puesto de conducción grúa ergonomico de gran visibilidad. Manipuladores de cada lado del asiento. Tablero frontal y equipos completos.

CHASIS Y TRANSMISION

Chasis

Tipo cajón altos resultados. Construcción PPM mecano soldada.

Motor

DEUTZ BF 6L513 R Diesel turbocompresor a refrigeración por aire. Potencia 177 kW (240 CV DIN) a 2300 rpm. Par máximo: 91 m x kg a 1500 rpm. Capacidad de deposito: 350 litros.

Transmisión

Conjunto convertidor de par y caja powershift, 6 velocidades delanteras, 3 velocidades traseras equipado del dispositivo "Lock-up" (bloqueo del convertidor). Puentes delantero y trasero motores y directores. Bloqueo diferencial interrueadas. Frenos delanteros de disco, trasero de tambor.

Suspension

Delantera y trasera por ballestas y amortiguadores hidráulicas, posibilidad de bloqueo para el trabajo sobre neumaticos.

Neumaticos: 1600 x 25.

Dirección

- Desde el portador (cabina carretera): mecanica y asistencia sobre el puente delantero. Bloqueo del puente trasero.
- Desde la torreda: hidro-estatica al volante sobre el puente trasero, hidráulica accionada por mandos electricos sobre el puente delantero (marcha en congrejo)

Estabilizadores

Vigas horizontales a extensión hidráulica y gatos verticales. Dos centros de mandos (chassis y torreda).

Puesto de conducción

Cabina monoplaza a la izquierda espaciosa y panoramica, asiento de gran comodidad, tablero frontal y equipo completo.

OPCIONES

- Alargadera de celosía 7,50 m con plumin 5 m (0° y 30°) altura bajo plumin 45 m.
- Alargadera de celosía: 7,50 m (0° y 30°) altura bajo plumin 40 m.
- Cabrestante auxiliar: 2,5 T.
- Polea auxiliar para el trabajo al tiro simple.
- Rueda de socorro.
- Neumaticos: 20,5 x 25.
- Cabina biplaza.
- Dispositivo de control de carga electrónico. Seguridad de fin de carrera baja del gancho a las tres vueltas muertas.
- Lector de cargas.
- Adaptaciones climáticas.
- Calefaccion torreta.
- Circuito de frenado de remolque.

NOTA: P.P.M. se reserva el derecho de modificar los datos aquí indicados dados a titulo orientativo.



Siège social et usine :
La Saule - 71303 MONTCEAU-LES-MINES
Services commerciaux :
Le Descartes - 93191 NOISY-LE-GRAND Cedex
Tél. : (1) 43 05 10 50
Télex : 232 441 P.P.M.

FLECHE PRINCIPALE ET EXTENSIONS
MAIN BOOM AND EXTENSIONS
HAUTEURS, PORTEES ET LONGUEURS DE FLECHE
HEIGHTS, RADIUS AND BOOM LENGTHS

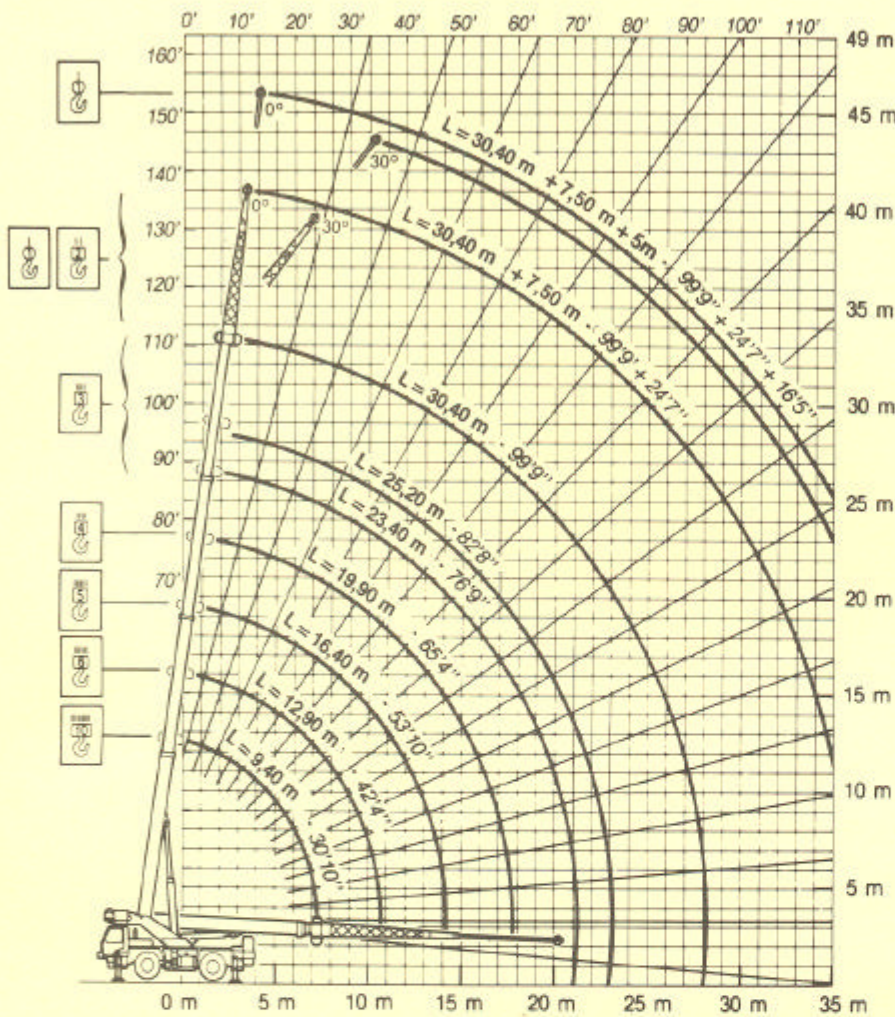

- Cadre de repliage des extensions: + 0,25 m
- Extension offsetable connecting frame: + 0,25 m

	Poids en kgs Weight in kgs
5 poulies/5 pulleys	380
1 poulie/1 pulley	140
Crochet simple Single fall block	40

TREUILS / WINCHES		
EFFORT PRATIQUE MAXI AUTORISÉ EN TONNES AU BRIN MAXIMUM PERMISSIBLE LINE PULL IN METRIC TONS		
	TREUIL PRINCIPAL MAIN WINCH	TREUIL AUXILIAIRE AUXILIARY WINCH
Dernière couche / Last layer	3,5 T	2,5 T

35 TONNES METRIQUES
35 METRIC TONS

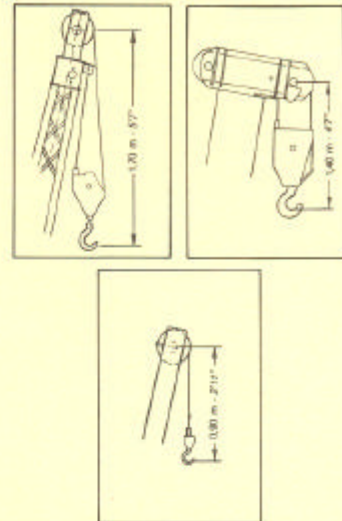

NOTES

- 1 - Les charges indiquées sont les maximales couvertes par la garantie du constructeur. Elles sont données en tonnes métriques. Le poids des crochets et des accessoires de levage sont à déduire des charges indiquées (voir note 5).
- 2 - Les charges indiquées au-dessus du trait gras sont fonction de la résistance de certains organes. Les charges en-dessous du trait gras sont fonction de la stabilité de la grue. Elles ne dépassent en aucun cas 75 % de la charge maximale que peut admettre la grue.
- 3 - Extensions : en cas d'utilisation avec une flèche non télescopée intégralement ce n'est pas la portée qui détermine la capacité de levage, mais l'angle d'inclinaison de la flèche. Les charges indiquées dans le tableau sont donc valables pour un angle donné quelle que soit la longueur de flèche.
- 4 - Poulie auxiliaire pour brin simple : les charges sur la poulie auxiliaire sont équivalentes aux capacités sur la flèche principale (après les déductions nécessaires - voir note 5) avec une limite maximale de 3,5 T.
- 5 - Déductions de charges :
 - Utilisation de la flèche principale avec l'extension déployée : déduire 950 kgs.
 - Moufles et crochets (voir tableau).
- 6 - Charges sur pneus : opérer sur sol horizontal et dur avec pression des pneumatiques correcte et suspension bloquée. Pour le roulage en charge, opérer à la plus petite vitesse sélectionnable, flèche courte sur l'arrière dans l'axe et charge élinguée au plus près du châssis.

NOTES

- 1 - The tabulated loads are the maximum values covered by the manufacturer's guarantee. They are given in metric tons and include the weight of hook blocks and other hoisting equipment (see note 5 for deductions).
- 2 - Loads above the bold horizontal line are based on structural strength. Loads below the bold line are based on machine stability. The rated loads never exceed 75 % of maximum lifting capacity.
- 3 - Extensions : when the boom used is not fully telescoped it is boom angle and not working radius which governs the lifting capacity. The tabulated loads, therefore, are applicable to a given angle whatever the boom length.
- 4 - Rooster sheave : the lifting capacity with the rooster sheave is equivalent to the lifting capacity on the main boom (after necessary deductions - see note 5) with an upper limit of 3,5 T.
- 5 - Deductions from rated loads :
 - Use of main boom with extension erected. Deduct 950 kgs.
 - Hook blocks (see specification chart).
- 6 - Free-on-wheels : operate on a firm and level surface with tyres inflated to the recommended pressure and suspension locked. For pick and carry operation use the shortest boom centered over rear of the chassis with the load slung close to the chassis at the lowest available speed.

NOTA : P.P.M. se réserve le droit si nécessaire de modifier le matériel par rapport aux renseignements donnés ici à titre indicatif.
 NOTE : P.P.M. reserves the right to modify the above specifications which are given as a guide only.



Siège social et usine :
 La Saule - 71303 MONTCEAU-LES-MINES
 Services commerciaux :
 11, Villa de Saxe - 75007 PARIS
 Tél. : (1) 45.67.35.25 - Téléc : 250 725
 SIREN 726 820 236

/ Z 06515-43

FLECHE PRINCIPALE / MAIN BOOM

* CHARGES SUR STABILISATEURS EN EXTENSION TOTALE SUR 360°
* ON OUTRIGGERS FULLY EXTENDED OVER 360°

FLECHE ENTIEREMENT TELESCOPIQUE DE 9,40 m A 30,40 m FULLY TELESCOPIIC BOOM FROM 9,40 m TO 30,40 m																	
SUR TROIS ELEMENTS ON THREE SECTIONS												SUR QUATRE ELEMENTS ON FOUR SECTIONS					
ROUGE * RED		BLANC * WHITE		VERT * GREEN		JAUNE * YELLOW		NOIR * BLACK		VERT * GREEN		JAUNE * YELLOW		NOIR * BLACK			
9,40 m		12,90 m		16,40 m		19,90 m		23,40 m		19,90 m		25,20 m		30,40 m			
∠	⊗	∠	⊗	∠	⊗	∠	⊗	∠	⊗	∠	⊗	∠	⊗	∠	⊗		
3	59,00	35,00	70,50	20,25	74,00	17,40	78,50	12,30				78,00	6,00			3	
3,50	57,00	29,90	68,00	20,25	72,50	17,40	77,50	12,30	79,50	10,10	76,50	6,00	77,00	6,00		3,50	
4	54,00	26,50	65,50	20,25	71,50	17,40	76,00	12,30	78,50	10,10	75,00	6,00	76,50	6,00		4	
4,50	50,50	23,35	63,00	20,25	69,50	17,40	74,50	12,30	77,50	10,10	73,50	6,00	75,50	6,00		4,50	
5	46,00	20,80	60,50	20,25	68,00	17,40	73,00	12,30	76,00	10,10	72,00	6,00	75,00	6,00	79,50	6,00	5
6	34,50	17,05	54,50	17,00	64,50	15,80	70,00	11,00	74,00	8,95	69,00	6,00	73,50	6,00	78,00	6,00	6
7			48,00	14,25	60,50	14,05	67,00	9,70	71,50	7,90	66,00	6,00	72,00	6,00	76,00	5,85	7
8			41,00	11,80	56,00	11,80	63,50	8,75	68,50	7,05	63,00	6,00	70,00	6,00	74,50	5,35	8
9			33,50	9,55	51,50	9,45	60,00	7,85	65,50	6,35	60,00	6,00	68,00	6,00	72,50	4,90	9
10			25,00	7,90	46,00	7,85	56,00	7,15	63,00	5,75	56,50	6,00	65,50	5,55	70,50	4,55	10
11					40,50	6,65	52,00	6,45	59,50	5,25	53,00	6,00	63,00	5,15	68,00	4,20	11
12					34,50	5,65	48,00	5,65	56,00	4,80	49,00	6,00	60,50	4,80	66,00	3,85	12
13					28,00	5,00	43,50	4,90	52,50	4,40	45,00	5,35	57,50	4,50	63,50	3,60	13
14							39,00	4,30	49,00	4,10	40,00	4,70	55,00	4,20	61,00	3,35	14
15							34,00	3,75	45,00	3,55	35,00	4,10	51,50	3,90	58,50	3,10	15
16							29,00	3,30	41,00	3,15	29,00	3,80	48,00	3,50	55,50	2,90	16
17							23,50	2,95	36,50	2,85	22,50	3,25	44,50	3,20	53,00	2,75	17
18									32,00	2,55			41,00	2,90	50,00	2,55	18
19									27,50	2,30			37,00	2,55	47,00	2,40	19
20									23,00	2,00			33,00	2,40	44,00	2,25	20
21													28,50	2,15	41,00	2,15	21
22													24,00	2,00	37,50	2,00	22
23															34,00	1,80	23
24															30,50	1,60	24
25															27,00	1,40	25
26															23,00	1,25	26
27															19,00	1,20	27

MACHINE DE BASE + CP 5100 kgs · BASIC MACHINE + CWT 5100 kgs

▲ CHARGES SUR PNEUS (suspensions AV et AR bloquées)
▲ FREE ON WHEELS (front and rear suspensions locked)

SUR 360° · OVER 360° (ELEMENT 4 RETRE SECTION 4 RETRACTED)						
ROUGE * RED		BLANC * WHITE		VERT * GREEN		
9,40 m		12,90 m		16,40 m		
∠	⊗	∠	⊗	∠	⊗	
3	61,00	9,20	67,50	8,95	75,00	8,95
3,50	57,50	7,80	64,00	7,65	73,50	7,65
4	53,00	6,70	62,00	6,55	72,00	6,55
4,50	48,50	5,80	59,50	5,70	70,00	5,70
5	43,50	5,20	57,50	5,00	68,00	5,00
6	32,00	4,00	54,50	3,90	64,50	3,90
7	19,00	2,95	51,00	3,05	60,00	3,15
8			45,50	2,45	56,00	2,50
9			37,50	1,80	51,00	2,05
10			29,00	1,50	46,50	1,45
11					41,50	1,00
12					36,00	0,70
13					30,50	0,60
14						



SUR L'ARRIERE DANS L'AXE · OVER REAR (ELEMENT 4 RETRE SECTION 4 RETRACTED)						
ROUGE * RED		BLANC * WHITE		VERT * GREEN		
9,40 m		12,90 m		16,40 m		
∠	⊗	∠	⊗	∠	⊗	
3	62,00	12,80	69,00	12,60	75,50	12,60
3,50	58,50	11,80	67,50	11,65	73,50	11,65
4	54,50	10,80	65,50	10,45	72,00	10,45
4,50	50,00	9,55	63,00	9,40	70,00	9,40
5	45,00	8,65	60,50	8,50	68,00	8,50
6	33,50	7,20	55,00	7,05	63,50	7,05
7	20,00	6,10	48,50	5,95	59,00	5,95
8			41,00	5,05	54,00	5,05
9			33,00	4,35	48,50	4,35
10			23,50	3,80	43,00	3,75
11					37,00	3,15
12					30,50	2,65
13					24,00	2,15
14					17,00	1,95

* Avec roues décollées et sur sol horizontal et dur
** Portées et angles sous charge
• Couleur de repérage des longueurs sur la flèche
▲ Charges valables pour pneus standard et options

* On firm and level ground and wheels raised clear of the ground
** Radius and angles with laden boom
• Boom length indicating colours
▲ Capacities for standard and optional tyres



EXTENSION 7,50 / 12,50 m
7,50 m / 12,50 m EXTENSION

*** CHARGES SUR STABILISATEURS EN EXTENSION TOTALE SUR 360°**
*** ON OUTRIGGERS FULLY EXTENDED OVER 360°**

EXTENSION 7,50 m ET PROLONGATEUR 5 m - INCLINABLE à 0° et 30° 7,50 m EXTENSION AND 5 m STINGER - 0° and 30° OFFSETABLE																	
 **	LONGUEUR DE FLECHE 23,40 m + EXTEN. 7,50 m 23,40 m BOOM LENGTH + 7,50 m EXTENSION				LONGUEUR DE FLECHE 23,40 m + EXTEN. 12,50 m 23,40 m BOOM LENGTH + 12,50 m EXTENSION				LONGUEUR DE FLECHE 30,40 m + EXTEN. 7,50 m 30,40 m BOOM LENGTH + 7,50 m EXTENSION				LONGUEUR DE FLECHE 30,40 m + EXTEN. 12,50 m 30,40 m BOOM LENGTH + 12,50 m EXTENSION				 **
	0°		30°		0°		30°		0°		30°		0°		30°		
	∠°	⊖	∠°	⊖	∠°	⊖	∠°	⊖	∠°	⊖	∠°	⊖	∠°	⊖	∠°	⊖	
6	77,50	6,05														6	
7	75,50	5,80			77,50	3,10			79,00	2,80						7	
8	73,50	5,30			76,00	2,95			77,50	2,80						8	
9	72,00	4,75	78,00	3,20	74,50	2,80			76,00	2,75						9	
10	70,00	4,35	76,00	3,10	73,50	2,65			74,00	2,60			77,00	2,30		10	
11	68,00	4,00	74,00	3,05	72,00	2,50			72,50	2,40	78,50	1,90	76,00	2,10		11	
12	66,50	3,65	72,00	2,95	70,50	2,40			71,00	2,25	76,50	1,80	74,50	2,00		12	
13	64,50	3,40	70,00	2,85	69,00	2,30	77,50	1,55	69,50	2,10	75,00	1,70	73,00	1,85		13	
14	62,50	3,10	68,00	2,75	67,50	2,20	76,00	1,50	68,00	1,90	73,00	1,60	72,00	1,70		14	
15	60,50	2,90	66,00	2,60	65,50	2,10	74,50	1,50	66,50	1,80	71,50	1,50	70,50	1,60	78,00	1,20	
16	58,50	2,70	64,00	2,45	64,00	2,00	73,00	1,45	65,00	1,65	69,50	1,40	69,00	1,50	77,00	1,15	
17	56,00	2,50	61,50	2,30	62,00	1,95	71,00	1,45	63,50	1,55	68,00	1,30	67,50	1,40	76,00	1,10	
18	53,50	2,35	59,00	2,20	60,50	1,85	69,00	1,40	61,50	1,40	66,00	1,20	66,50	1,30	75,00	1,05	
19	51,00	2,20	56,50	2,10	58,50	1,80	67,00	1,35	60,00	1,35	64,50	1,15	65,00	1,20	74,00	1,00	
20	48,00	2,05	53,50	2,00	56,50	1,75	65,00	1,35	58,50	1,25	62,50	1,10	63,50	1,15	72,50	0,95	
21	45,00	1,90	50,50	1,85	54,50	1,70	63,00	1,30	56,50	1,15	60,50	1,05	62,00	1,05	71,00	0,90	
22	42,00	1,70	47,00	1,75	52,00	1,65	60,50	1,30	54,50	1,05	58,50	0,95	60,50	1,00	69,50	0,85	
23	38,50	1,50	43,50	1,65	50,00	1,60	58,00	1,25	53,00	1,00	56,50	0,90	59,00	0,95	67,50	0,80	
24	34,50	1,25	39,50	1,40	47,50	1,50	55,50	1,25	51,00	0,95	54,50	0,85	57,00	0,85	66,00	0,80	
25	30,50	1,10	35,00	1,15	45,00	1,45	52,50	1,25	48,50	0,90	52,50	0,80	55,50	0,85	64,00	0,75	
26	26,50	0,95	30,50	0,95	42,50	1,40	50,00	1,20	46,50	0,85	50,00	0,75	54,00	0,75	61,50	0,70	
27	21,50	0,80	25,50	0,85	40,00	1,25	47,00	1,20	44,00	0,80	48,00	0,75	52,00	0,75	59,50	0,65	
28	16,50	0,75			37,00	1,10	44,00	1,20	41,50	0,75	45,50	0,70	50,00	0,70	57,50	0,65	
29					34,00	0,95	41,00	1,15	39,00	0,70	43,00	0,65	48,00	0,65	55,00	0,60	
30					31,00	0,75	37,50	1,00	36,50	0,65	40,00	0,60	46,00	0,60	53,00	0,55	

MACHINE DE BASE + CP 5100 kgs - BASIC MACHINE + CWT 5100 kgs

EXTENSION TREILLIS 7,50 m - inclinable à 0° et 30°
7,50 m LATTICE EXTENSION - 0° and 30° offsetable

 **	LONGUEUR FLECHE 23,40 m + EXTENSION 7,50 m 23,40 m BOOM LENGTH + 7,50 m EXTENSION				 **	LONGUEUR FLECHE 30,40 m + EXTENSION 7,50 m 30,40 m BOOM LENGTH + 7,50 m EXTENSION				 **
	0°		30°			0°		30°		
	∠°	⊖	∠°	⊖		∠°	⊖	∠°	⊖	
6	77,50	6,30			6					6
7	75,50	6,05			7	79,00	3,05			7
8	73,50	5,55			8	77,50	3,05			8
9	72,00	5,00	78,00	3,45	9	76,00	3,00			9
10	70,00	4,60	76,00	3,35	10	74,00	2,85			10
11	68,00	4,25	74,00	3,30	11	72,50	2,65	78,50	2,15	11
12	66,50	3,90	72,00	3,20	12	71,00	2,50	76,50	2,05	12
13	64,50	3,65	70,00	3,10	13	69,50	2,35	75,00	1,95	13
14	62,50	3,35	68,00	3,00	14	68,00	2,15	73,00	1,85	14
15	60,50	3,15	66,00	2,85	15	66,50	2,05	71,50	1,75	15
16	58,50	2,95	64,00	2,70	16	65,00	1,90	69,50	1,65	16
17	56,00	2,75	61,50	2,55	17	63,50	1,80	68,00	1,55	17
18	53,50	2,60	59,00	2,45	18	61,50	1,65	66,00	1,45	18
19	51,00	2,45	56,50	2,35	19	60,00	1,60	64,50	1,40	19
20	48,00	2,30	53,50	2,25	20	58,50	1,50	62,50	1,35	20
21	45,00	2,10	50,50	2,10	21	56,50	1,40	60,50	1,30	21
22	42,00	1,90	47,00	2,00	22	54,50	1,30	58,50	1,20	22
23	38,50	1,70	43,50	1,85	23	53,00	1,25	56,50	1,15	23
24	34,50	1,45	39,50	1,60	24	51,00	1,20	54,50	1,10	24
25	30,50	1,30	35,00	1,35	25	48,50	1,15	52,50	1,05	25
26	26,50	1,15	30,50	1,15	26	46,50	1,10	50,00	1,00	26
27	21,50	1,00	25,50	1,05	27	44,00	1,05	48,00	1,00	27
28	16,50	0,95			28	41,50	1,00	45,50	0,95	28
29					29	39,00	0,90	43,00	0,90	29
30					30	36,50	0,80	40,00	0,85	30

MACHINE DE BASE + CP 5100 kgs - BASIC MACHINE + CWT 5100 kgs

FLECHE PRINCIPALE ET EXTENSION 7,50 m / 12,50 m (à 0° et 30°) MAIN BOOM AND 7,50 m / 12,50 m EXTENSION (at 0° and 30°)

* CHARGES SUR STABILISATEURS EN EXTENSION TOTALE SUR 360°
 * ON OUTRIGGERS FULLY EXTENDED OVER 360°

	FLECHE 3 ELEMENTS (ELEMENT 4 RENTRE) 3 SECTION BOOM (SECTION 4 RETRACTED)					FLECHE 4 ELEMENTS 4 SECTION BOOM			FLECHE 30,40 m ET EXTENSION 7,50 m 30,40 m BOOM AND 7,50 m EXTENSION		FLECHE 30,40 m ET EXTENSION 12,50 m 30,40 m BOOM AND 12,50 m EXTENSION					
	• ROUGE RED	• BLANC WHITE	• VERT GREEN	• JAUNE YELLOW	• NOIR BLACK	• VERT GREEN	• JAUNE YELLOW	• NOIR BLACK	0°		30°		0°		30°	
	9,40 m	12,90 m	16,40 m	19,90 m	23,40 m	19,90 m	25,20 m	30,40 m								
3	35,00	20,25	17,40	12,30		6,00										
3,5	29,90	20,25	17,40	12,30	10,10	6,00	6,00									
4	26,50	20,25	17,40	12,30	10,10	6,00	6,00									
4,5	23,35	20,25	17,40	12,30	10,10	6,00	6,00									
5	15,20	15,40	15,40	12,30	10,10	6,00	6,00	6,00								
6	13,30	13,55	13,50	11,00	8,95	6,00	6,00	6,00								
7		11,30	11,45	9,70	7,90	6,00	6,00	5,85	79,00	2,80						
8		9,20	9,00	8,75	7,05	6,00	6,00	5,35	78,00	2,80						
9		7,40	7,25	7,30	6,35	6,00	6,00	4,90	76,50	2,75						
10		6,00	5,95	5,90	5,75	6,00	5,55	4,55	75,00	2,60			78,00	2,30		
11			5,00	4,80	5,10	5,15	5,15	4,20	74,00	2,40	78,00	1,90	76,50	2,10		
12			4,20	4,20	4,30	4,60	4,45	3,85	72,50	2,25	77,00	1,80	75,50	2,00		
13			3,70	3,60	3,40	4,05	3,70	3,60	71,00	2,10	75,50	1,70	74,00	1,85		
14				3,10	2,95	3,50	3,20	3,30	69,50	1,90	74,00	1,60	72,50	1,70		
15				2,70	2,45	3,00	2,80	2,90	68,00	1,80	72,50	1,50	71,00	1,60	79,00	1,20
16				2,30	2,15	2,60	2,50	2,60	66,00	1,65	71,00	1,40	69,50	1,50	78,00	1,15
17				2,00	1,95	2,30	2,25	2,30	64,50	1,55	69,00	1,30	68,00	1,40	76,50	1,10
18					1,70	2,00	2,25	2,05	62,50	1,40	67,00	1,20	66,50	1,30	75,50	1,05
19					1,50		1,70	1,80	60,50	1,35	65,00	1,15	65,00	1,20	74,00	1,00
20					1,25		1,60	1,60	58,50	1,25	63,00	1,10	63,50	1,15	72,50	0,95
21							1,40	1,45	56,50	1,15	61,00	1,05	62,00	1,05	71,00	0,90
22							1,30	1,30	54,50	1,05	58,50	0,95	60,00	1,00	69,50	0,85
23								1,15	52,50	0,90	56,50	0,90	58,50	0,95	67,50	0,80
24								0,95	50,50	0,70	54,00	0,75	57,00	0,80	66,00	0,80
25								0,80	48,00	0,55	51,50	0,60	55,50	0,65	64,00	0,70
26								0,70	45,50	0,40	48,50	0,45	53,50	0,50	62,00	0,55
27								0,65	43,50	0,30	46,00	0,35	52,00	0,40	60,00	0,45

MACHINE DE BASE + CP 2000 kgs - BASIC MACHINE + CWT 2000 kgs

▲ CHARGES SUR PNEUS (suspensions AV et AR bloquées)
 ▲ FREE ON WHEELS (front and rear suspensions locked)

	SUR 360° - OVER 360° (ELEMENT 4 RENTRE - SECTION 4 RETRACTED)		
	• ROUGE RED	• BLANC WHITE	• VERT GREEN
	9,40 m	12,90 m	16,40 m
3	5,40	5,50	5,70
3,50	4,75	4,85	5,05
4	4,15	4,25	4,45
4,50	3,60	3,70	3,90
5	3,25	3,25	3,40
6	2,45	2,50	2,65
7	1,85	1,75	2,00
8		1,35	1,45
9		0,80	1,05
10		0,60	0,55
11			
12			
13			
14			

	SUR L'ARRIERE DANS L'AXE - OVER REAR (ELEMENT 4 RENTRE - SECTION 4 RETRACTED)		
	• ROUGE RED	• BLANC WHITE	• VERT GREEN
	9,40 m	12,90 m	16,40 m
3	11,65	11,85	11,95
3,50	10,40	10,60	10,70
4	8,95	9,15	9,25
4,50	8,05	8,25	8,35
5	7,10	7,30	7,40
6	5,70	5,90	6,00
7	4,65	4,85	4,95
8		3,95	4,05
9		3,20	3,30
10		2,80	2,70
11			2,20
12			1,85
13			1,40
14			1,25

* Avec roues décollées et sur sol horizontal et dur
 ** Portées et angles sous charge
 • Couleur de repérage des longueurs sur la flèche
 ▲ Charges valables pour pneus standard et options
 Machine de base + CP 2000 kgs

* On firm and level ground and wheels raised clear of the ground
 ** Radius and angles with laden boom
 • Boom length indicating colours
 ▲ Capacities for standard and optional tyres
 Basic machine + CWT 2000 kgs