

TKA 35 KS

BISON PALFINGER



INNOVATIEVE TECHNIEK VOOR UW SUCCES

dzwigi24.pl

De TKA 35 K5 ontsluit met zijn uitstekende waarden inzake compactheid, wendbaarheid, werkhoogte en reikwijdte een maximaal gebruiksspectrum. De korfarm is in alle hoofdarmsstanden 183 graden beweeglijk en zorgt hierdoor voor een veilige en comfortabele toegang tot de moeilijkste werkposities. Dankzij de gepatenteerde draaitafel met dubbele draaikrans in combinatie met 4 telescooparmen bedraagt de voertuiglengte slechts 7,8 m! De zeer omvangrijke basisuitrusting en de standaard traploos variabele afstempling staan garant voor succesvolle werkzaamheden, zelfs onder de moeilijkste gebruiksomstandigheden en bij uitzonderlijk weinig ruimte. Met dit apparaat verlegt BISON PALFINGER ongetwijfeld grenzen!

dzwigi24.pl



Draaitafel met dubbele draaikrans (K5)

Draaien binnen de eigen voertuigbreedte – dit voordeel is alleen met het gepatenteerde draaitafelmechanisme met dubbele draaikrans te realiseren. Ongehinderd te rijden rijstroken in de andere richting en een probleemloos gebruik onder de moeilijkste ruimtelijke omstandigheden zijn onovertreffelijke voordelen van de K5-serie.



Max. horizontale reikwijdte

BISON werkplatforms bieden de grootste horizontale reikwijdten! Dit wordt gewaarborgd door zowel de perfecte lichtgewichtconstructie en de optimale materiaalkwaliteit als door de know-how van onze technici.



Compacte bouwlengte dankzij draaitafel met dubbele draaikrans

Buitengewoon wendbaar bij alle werkzaamheden – de draaitafel met dubbele draaikrans reduceert de voertuiglengte van een BISON K5-hoogwerker, omdat de ruimte boven de bestuurscabine optimaal kan worden benut.



Steunpootbediening vanuit de werkkorf

Alle vier de steunpotten kunnen bijzonder overzichtelijk en met maximaal bedieningscomfort vanuit de werkkorf worden bediend.



Automatisch afstempelsysteem en opstellingsnivellering

Zorgt op elk terrein voor optimale veiligheid en ontziening van het materieel: dankzij het automatische afstempelsysteem en de automatische opstellingsnivellering worden alle vier de stempels tegelijkertijd uitgeschoven en wordt de bedrijfs-situatie bijzonder comfortabel bereikt.



Ultramoderne besturingstechnologie

Een maximum aan werkcomfort en een lange levensduur – de sterke en redundante (d.w.z. met twee processoren uitgevoerde) veiligheidsprogramma-besturing stemt de bewegingen van het werkplatform optimaal af op iedere situatie.



Alles geïntegreerd

Alle elektriciteitsleidingen, kettingen, kabels en telescoopcilinders zijn in het armsysteem geïntegreerd en hierdoor optimaal beschermd tegen beschadiging en weersinvloeden. Gladde oppervlakken en strakke lijnen zijn bepalend voor de uiterlijke kenmerken.



DIMENSIONS COMPACTES



Eenvoudige bediening

Zich volledig op het eigenlijke werk concentreren – dat is de basis van elke succesvolle bezigheid! De bediening van het werkplatform vanuit de korf is uitermate eenvoudig en vindt plaats via een zeer precieze elektrohydraulische proportionele besturing en een Danfoss stuurventiel.



Hydrauliek

De makkelijke toegankelijkheid en de overzichtelijke indeling staan garant voor snelle service-werkzaamheden aan de hoogwaardige hydraulische componenten. Alle componenten zijn optimaal beschermd tegen weersinvloeden en beschadiging en ondergebracht in afgesloten inbouwruimten.



Telescopen

De zeskantvorm van de armprofielen en de schuin aangebrachte glijblokken zorgen voor een zelfcentering van de telescooparmen en reduceren de zijdelingse speling tot een minimum. Het voelbare voordeel is de hoge stabiliteit bij het werk.



Bergruimten en gereedschapskisten

Royale en makkelijk toegankelijke bergruimten voor materiaal en gereedschap zijn perfect geïntegreerd in de opbouw.



Automatische korfarmretering

De korfarm wordt vrijgegeven als de PTO wordt ingeschakeld resp. hydraulisch vergrendeld zodra deze wordt uitgeschakeld. Hierdoor komt het aanhouden van een bepaalde bewegingsvolgorde bij het verlaten en innemen van de transportpositie te vervallen.



Onderhoudsarm

Hoogwerkers van BISON PÄLFINGER overtuigen door topkwaliteit in elk detail en zijn hierdoor bijzonder onderhoudsarm.



Lakwerk

BISON hoogwerkers onderscheiden zich door een uitstekende lak kwaliteit die uniek is op de markt.



PRIMA WENDBAARHEID EN MANOEUVREERBAARHEID

dzwigi24.pl

TKA 35 KS werkbereik

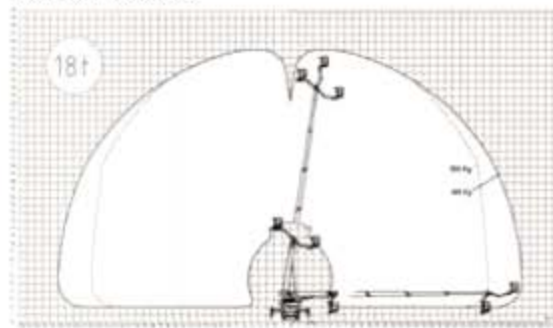

Bison TKA 35 KS	
Gegevens van het basissysteem	
Max. werkhogte	35,0 m
Max. bodemhoogte	33,0 m
Max. horizontaal werkbereik / met korfbelasting	30,0 m / 100 kg 25,5 m / 350 kg

Bison TKA 35 KS	
Verplaatsingsmogelijkheid	
Bedrijfsmodus "verplaatsing zonder afstempeling"	standaard

Bison TKA 35 KS	
Werkkorf	
Breedte x lengte x hoogte	2,00 x 0,82 x 1,135 m
Draibereik werkkorf	2 x 45°
Max. toegestane korfbelasting	350 kg
Motor start / stop in de werkkorf	standaard
Kunststofafdekking van bedieningsconsole	standaard
230 V CEE stopcontact in werkkorf	standaard
2 ogen voor het bevestigen van veiligheidsgordels	standaard

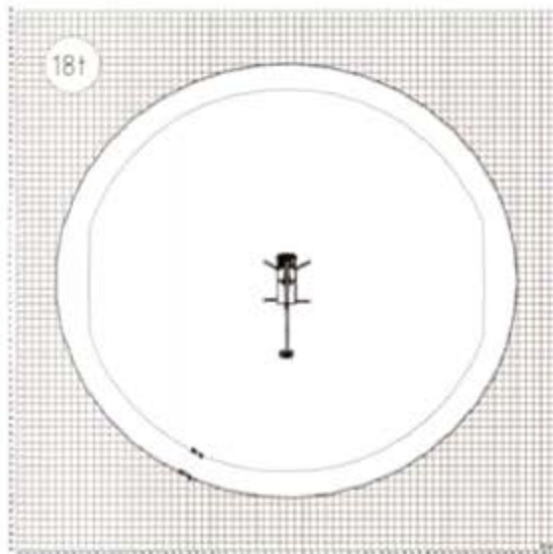

Bison TKA 35 KS	
Algemeen	
Inrijdbeveiliging voor werkkorf en korfarm (beschermingsrichting voor het neerzetten)	standaard

Bison TKA 35 KS	
Armsysteem	
Aantal uitschuifbare telescopen in de hefarm	4
Armprofiel	zeskant
Compleete geleiding van elektrisch, hydraulisch en mechanisch systeem binnenliggend en dus optimaal beschermd tegen beschadiging	standaard
Hydraulische korfarm, werkbereik	183°
Automatische korfarmretering (vergendeling en vrijgave afhankelijk van hulpaandrijving)	standaard
Automatische hefarmaflegging (automatisch erugbrengen in de transportstand)	standaard

ALLE VOORDELEN VAN DE KS-SERIE

Bison TKA 35 KS	
Draaiwerk	
Constructie	Draaitafel met dubbele draaikrans
Draaien binnen de voertuigbreedte	standaard
Draaibereik	500°

Bison TKA 35 KS	
Afstempeling	
Functie van de afstempeling	traploos variabel
Min. afstempelbreedte – alle stempels ingetrokken	2,25 m
Afstempelbreedte – eenzijdig horizontaal uitgeschoven	3,48 m
Max. afstempelbreedte (aan beide zijden horizontaal uitgeschoven)	4,70 m
Stempelbediening vanuit de werkkorf	standaard
Automatisch afstempelsysteem en automatische opstellingsnivellering	standaard
LED-knipperlichten op de steunpoten	standaard
4 stempelplaten	standaard

Bison TKA 35 KS	
Basisvoertuig en montage op voertuig	
Toegestane totaal GVW	18 tot 19 t
Lengte in transportstand	8,00 m*
Breedte in transportstand	2,50 m*
Hoogte in transportstand	3,84 m*
Hogedrukfilter	standaard
Hydrauliekolletank met retourfilter	standaard

m* af naar lengte het basisvoertuig

Bison TKA 35 KS	
Hand- resp. noodbediening	
Beschermde en afsluitbaar in de opbouw geïntegreerd	standaard
Hand-noodpomp	standaard

TKA 35 KS transportstand

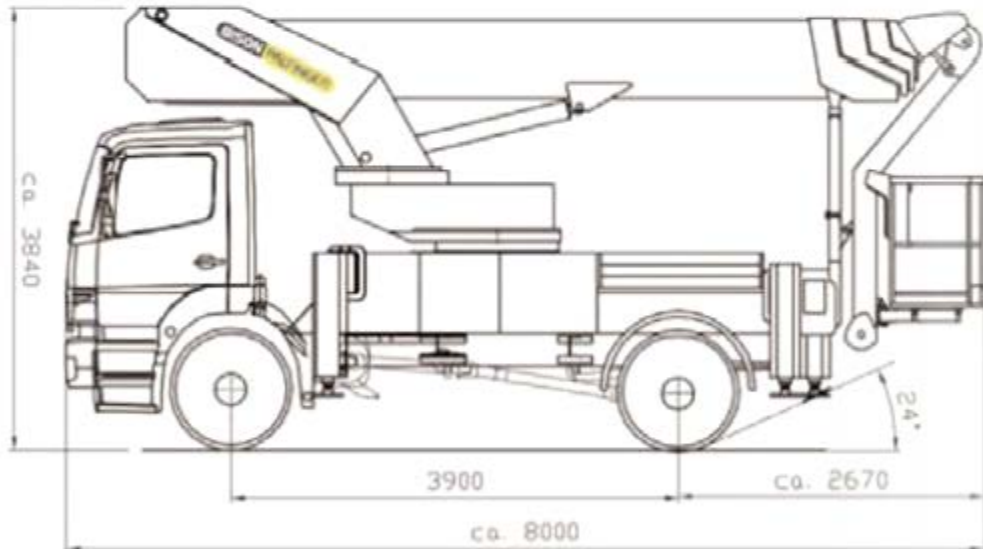

De afgebeelde apparaten zijn deels voorzien van uitrustingen conform klantenwens en komen derhalve niet altijd overeen met de standaarduitvoering. Landspecifieke voorschriften dienen in acht te worden genomen.

dzwigi24.pl

PALFINGER

Merken niet bindend. Technische veranderingen voorbehouden.

www.palfinger.com

KP-BITKA35KS31+NL_06/05